

# Powerbanka s IP Lawmate PV-PB20i

Návod k obsluze



# 1. Zobrazení přístroje

## 1.1 Zobrazení a popis zařízení

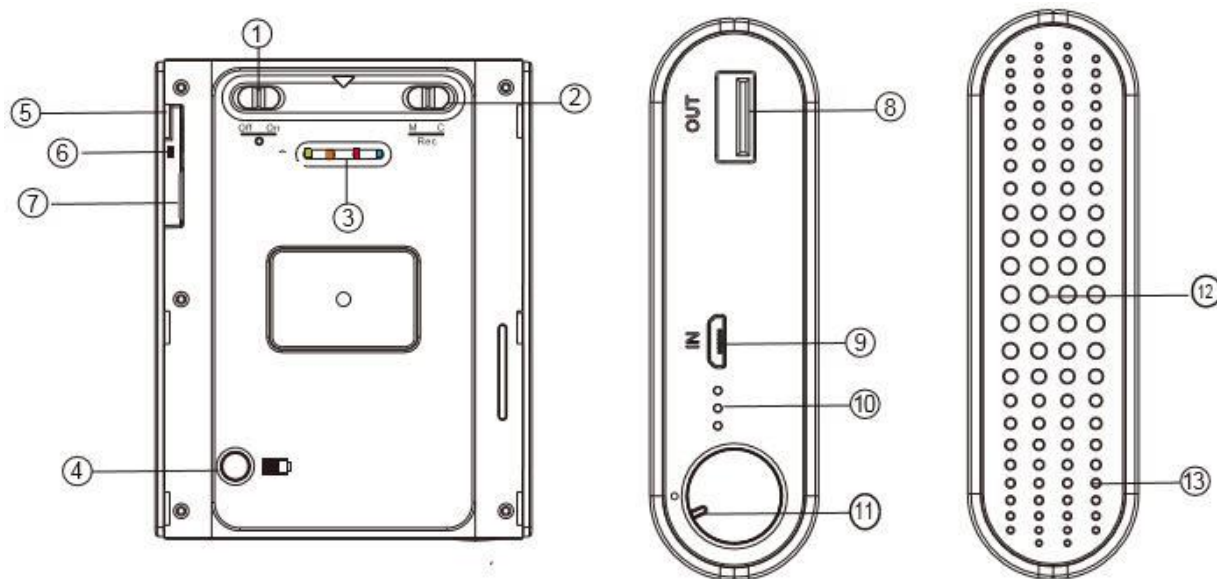

1. Páčka pro zapnutí WiFi
2. Přepínač nahrávání
3. **Modrá** LED dioda zobrazující stav přístroje (zapnuto/vypnuto)  
**Červená** LED dioda zobrazující stav nahrávání  
**Oranžová** LED dioda zobrazující stav Wi-Fi připojení  
**Zelená** LED dioda zobrazující stav nabíjení
4. Power tlačítko - pro zapnutí powerbanky
5. USB konektor pro připojení kamery k PC
6. Reset
7. Slot na SD kartu
8. 5V OUT port
9. USB port (IN) pro nabíjení power banky
10. Power LED dioda
11. Power přepínač
12. Čočka
13. Mikrofon

## **2. Rychlý start**

- Do zařízení vložte paměťovou kartu.
- Páčkou [2] zvolte mód nahrávání C – kontinuální nahrávání, M – detekce pohybu.
- Zapněte zařízení páčkou [11] a vyčkejte cca. 40 vteřin. Poté kamera začne automaticky nahrávat.
- WiFi pro vzdálený přístup lze zapnout páčkou [1]. Ke kameře se nyní můžete připojit. (viz. Návod k aplikaci PV Cam Viewer)
- Kameru vypnete otočením přepínače [11].

## **3. Podrobný návod**

### **3.1 Základní ovládání – zapnutí, vypnutí přístroje, povolení Wi-Fi připojení**

1. Do zařízení je vždy nejprve nutné vložit paměťovou kartu.
2. Přepínač Wi-Fi připojení [1] přesuňte do polohy On (vlevo). Pokud chcete se zapnutím zařízení zapnout i nepřetržité nahrávání, přesuňte přepínač nahrávání [2] do polohy C (vlevo)
3. Přístroj zapněte přepínačem [2]. Zapnutí zařízení poznáte dle rozsvícené modré LED diody.
4. Vyčkejte cca. 40 vteřin, než začne blikat oranžová LED dioda. Pokud svítí i červená LED dioda, znamená to, že zařízení nahrává obraz.
5. Nyní se k zařízení můžete připojit pomocí mobilní aplikace. Více informací získáte v návodu k aplikaci PV Cam Viewer.

### **3.2 Podrobnější popis diod**

- Modrá – indikuje zapnuté zařízení (svítí)
- Červená – nahrávání (svítí)
- Zelená – IP připojení aktivní (svítí)
- Oranžová – Wi-Fi – pokud bliká, je Wi-Fi zapnutá a čeká na připojení – pokud svítí, je zařízení připojeno přes Wi-Fi

### **3.3 Wi-Fi**

1. Wi-Fi připojení zapnete přesunutím přepínače [1] do polohy On (vlevo). Přesunutím do polohy Off (vpravo) Wi-Fi připojení vypnete.
2. **POZOR:** Přepnutím do polohy Off znemožníte připojení k zařízení.
3. Detailní nastavení zařízení pro práci s Wi-Fi naleznete v návodu na mobilní aplikaci (v tomto návodu je také popis např. nastavení času aj.).

### **3.4 Nepřetržité nahrávání a nahrávání pomocí detekce pohybu**

1. Pro nepřetržité nahrávání přesuňte přepínač nahrávání do polohy C (vlevo)
2. Pro nahrávání pomocí detekce pohybu přesuňte přepínač nahrávání do polohy M (vpravo). Po 10 vteřinách se zařízení přepne do módu detekce pohybu. Jakmile zařízení rozpozná pohyb, začne nahrávat. To poznáte díky rozsvícení červené diody, značící probíhající nahrávání. V případě, že pohyb ustane, zařízení přestane po minutě nahrávat a záznam uloží.

### **3.5 Stahování souborů ze zařízení**

1. Stahovat záznamy ze zařízení je možné třemi způsoby.
2. Prvním způsobem je připojení k PC pomocí přiloženého USB kabelu.
  - a. Připojte kabel z jedné strany do USB portu [10] nacházejícím se na zařízení a z druhé strany do PC.
  - b. Nyní můžete na obrazovce vidět složky **PHOTO** a **VIDEO**. V první najdete fotky pořízené zařízením a v druhé složce pořízená videa.
3. Druhým způsobem je vyjmutí SD karty, vložení do adaptéru a připojení adaptéru k PC. Řazení je souborů je stejné jako u prvního způsobu.
4. Třetím způsobem je stažení do telefonu z mobilní aplikace. O tomto způsobu se více dočtete v návodu na mobilní aplikaci.

**Pozn.** Video soubory jsou pojmenovány ve formátu *V + rok + měsíc + den + čas*

### **3.6 Reset a obnova nastavení**

1. Pokud se zařízení chová zvláště, můžete jej resetovat tlačítkem reset [7].
2. Reset Wi-Fi poznáte tak, že po cca. 40 vteřinách začne blikat oranžová dioda. K Wi-Fi se můžete nyní připojit pomocí základního hesla: **88888888** (8x číslo 8).

### 3. Specifikace

Parametr	Popis
Rozlišení	1920x1080px, 1280x720, 848x480px
Obrazový senzor	1/2.9" progressive CMOS sensor
Kapacita	podpora micro SD až 32GB
Počet FPS	30
Automatické spouštění	ano
Max. délka záznamu z vlastní baterie	cca 390 minut (při vypnuté WiFi)
Max. délka záznamu do zaplnění kapacity	500 minut (16 GB karta)
Audio + video	ano
Možnost non-stop provozu v el. síli	ne
Samotné audio	ne
Fotografie	ano
Úhel záběru	78 stupňů
Světelnost	0,1Lux@F2.0
Kapacita baterie	6000 mAh
Doba nabíjení	8 hodin
Rozměry	103x80x22mm

### 4. FAQ – často kladené dotazy:

#### ***„Na kartu se nenahrává žádný záznam“***

Zkontrolujte, zda má Vaše karta kapacitu mezi 2–32 GB, jinou výrobek nepodporuje.

#### ***„Mám kompatibilní kartu, ale přesto se žádný záznam nenahrává“***

Zkuste kartu zformátovat v PC.

#### ***„Nedaří se mi propojit kameru s počítačem“***

Zkontrolujte, zda používáte originální USB kabel. Případně zkuste použít jiný USB slot, nebo kabel vypojit a poté opět zapojit.

#### ***„Nedaří se mi připojit k Wi-Fi síti“***

Ověřte sílu signálu a sítě, například na Vašem telefonu.

